

**Samle- & vedligeholdelsesvejledning  
Assembly & Maintenance Instructions  
Montage- & Pflegeanleitung  
Instructions d'assemblage et maintien**

**SM713**



**Tillykke med dit nye Skovby møbel**

Skovby har gennem mere end 90 år udviklet sig til en af de førende producenter af komplette spisestue møblelementer i Europa, og er blevet kendt over det meste af verden for møblernes tidløse design, enestående funktioner og håndværksmæssige kvalitet.

**Håndværk**

De klassiske håndværkstraditioner danner stadig basis for hvert eneste Skovby møbel og er således din sikkerhed for, at du får det bedste af dansk møbeltradition og design. Træ er et tiltalende materiale bl.a. på grund af de smukke, individuelle strukturer, naturen har skabt. Det kan således ikke betragtes som fejl på produktet, når der forekommer mindre farve- og strukturforskelle, men blot som en understregning af, at hvert enkelt møbel er et unikt produkt, hvoraf der ikke findes to helt ens eksemplarer.

**Pleje & vedligeholdelse**

Følg **altid** den vedligeholdelsesfolder, der ledsager dit nye møbel.

**Herzlichen Glückwunsch zu Ihrem neuen Skovby-Möbel**

Skovby Møbelfabrik stellt seit mehr als 90 Jahren Esszimmermöbel her und ist heute einer der führenden Produzenten von kompletten Esszimmern in Europa. Die Firma ist in weiten Teilen der Welt für ihr zeitloses Design, ihre einzigartigen Funktionen sowie Ihre hohe handwerksmäßige Qualität bekannt.

**Handwerk**

Die klassischen Handwerkstraditionen bilden noch immer die Basis für jedes einzelne Möbelstück von Skovby und sind somit Ihre Sicherheit dafür, dass Sie das Beste aus dänischer Möbeltradition und dänischem Design erhalten. Holz ist ein ästhetisch ansprechendes Material u.a. wegen der von der Natur geschaffenen schönen individuellen Strukturen. Kleinere Farb- und Strukturunterschiede können somit nicht als Fehler betrachtet werden. Sie unterstreichen lediglich, dass jedes einzelne Möbelstück einmalig ist, und dass zwei Möbel somit nie 100% identisch sind.

**Pflege und Erhaltung**

Befolgen Sie **immer** die Anleitungen in der zusammen mit Ihrem neuen Möbelstück gelieferten Pflegebroschüre.

**Congratulations on your new Skovby furniture**

In the course of more than 90 years, Skovby has become one of the leading manufacturers of complete dining room suites in Europe. Skovby is known throughout the world for the timeless design, unique functions and fine workmanship of its furniture.

**Craftsmanship**

Traditional craftsmanship still forms the basis of each piece of Skovby furniture, so you can be confident that you are getting the very best of Danish furniture tradition and design. Wood is an appealing material, among other things because of the beautiful, individual structures created by nature. Consequently, minor differences in colour and texture should not be regarded as defects, but be perceived as unique and individual. Not two pieces of furniture are 100% identical.

**Care & Maintenance**

**Always** follow the care instructions leaflet accompanying your new furniture.

**Félicitations avec votre nouveau mobilier Skovby**

Pendant une période de plus de 90 ans, Skovby est devenu une des usines les plus importantes en meubles de salle à manger de l'Europe, et est connue par-delà le monde pour son design intemporel, ses fonctions uniques et son travail artisanal raffiné.





**Artisanat**

Les traditions classiques de l'artisanat sont encore toujours à la base de chaque meuble de la collection Skovby, et vous pouvez donc être assuré que vous avez acheté ce qu'il y a de mieux au point de vue de la tradition et du design du meuble danois. Le bois est un matériau noble, entre autres choses par sa structure individuelle que la nature lui a donnée. Par conséquent, des légères différences de ton et de structure ne doivent pas être considérées comme étant des fautes dans le produit, mais doivent vous rappeler que chaque table est une pièce unique; il n'existe pas deux meubles qui soient identiques à 100%.

**Entretien**

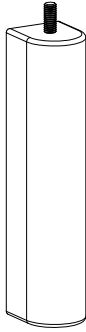
Veuillez **toujours** suivre l'instruction d'entretien dans le dépliant qui accompagne le meuble.

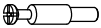
# SM713

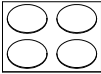
	Antal/ Quantity/ Anzahl/ Nombre	Varenr. Item Artikel-Nr. Code		Antal/ Quantity/ Anzahl/ Nombre	Varenr. Item Artikel-Nr. Code
	1 x a	994234		2 x g	Støtteben
	4 x b	994998			
	4 x c	994997			
	12 x d	994494			
	8 x e	994218			
	4 x f	994999			

Monter alle beslag fra (b), (c) og (d) som vist på tegningen.  
NB: Begge gavle er ens.

Attach all fittings from (b), (c), and (d) as shown in the diagram.  
Note: Both side panels and shelves are identical.

Montieren Sie alle Beschläge der Typen (b), (c) und (d) wie in der Zeichnung dargestellt.  
NB: Beide Seitenwände und Einlegeböden sind identisch.

Insérez tous les visseries montrées sur les dessins (b), (c) et (d).  
NB : Les deux panneaux pour les côtés et les étagères sont identiques.

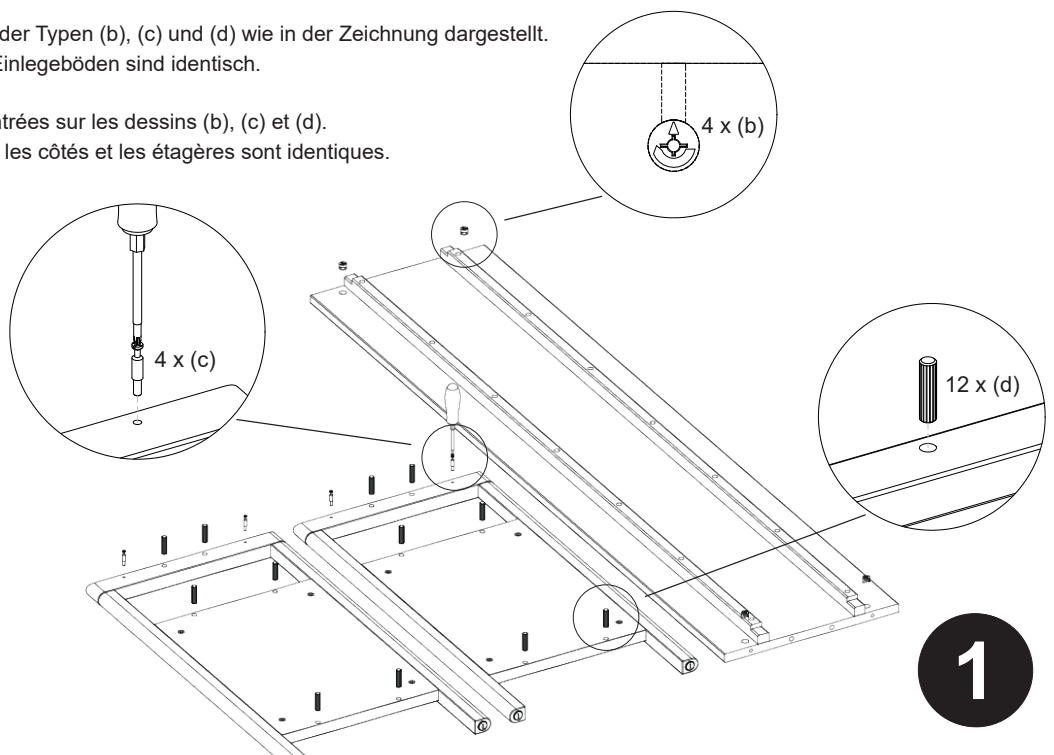

# SM713

Bag en af lågerne findes der to rektangulære emballage forhøjere. Disse bruges som hjælpemiddel til montering af støttebenet samt montering af sidegavlene. Start med at rotere kassen med dørene så den ligger på ryggen som vist på tegningen. Herefter kan støttebenet monteres ved at skruе benet ind i bunden af kassen.

Behind one of the doors, there are two rectangular cardboard boxes. These are used as aids for attaching the support legs and the side panels. Begin by rotating the cabinet so that it lies on its back, as shown in the diagram. Next, attach the support legs by screwing them into the bottom of the cabinet.

Hinter einer der Türen befinden sich zwei rechteckige Pappkartons. Diese dienen als Hilfsmittel für die Montage der Stützfußes und der Seitenwände. Drehen Sie den Korpus zunächst so, dass er wie in der Zeichnung dargestellt auf der Rückseite liegt. Anschließend montieren Sie die Stützfüße, indem Sie diese an der Unterseite des Korpus festschrauben.

Derrière une des portes il y a deux boîtes en carton rectangulaires. Celles-ci sont utilisées comme aide au montage du pied de soutien ainsi qu'à l'installation des panneaux latéraux. Commencez par faire pivoter l'armoire pour qu'elle repose sur son dos, comme illustré sur le dessin. Ensuite, le pied de soutien peut être monté en le vissant sur le fond de l'armoire.

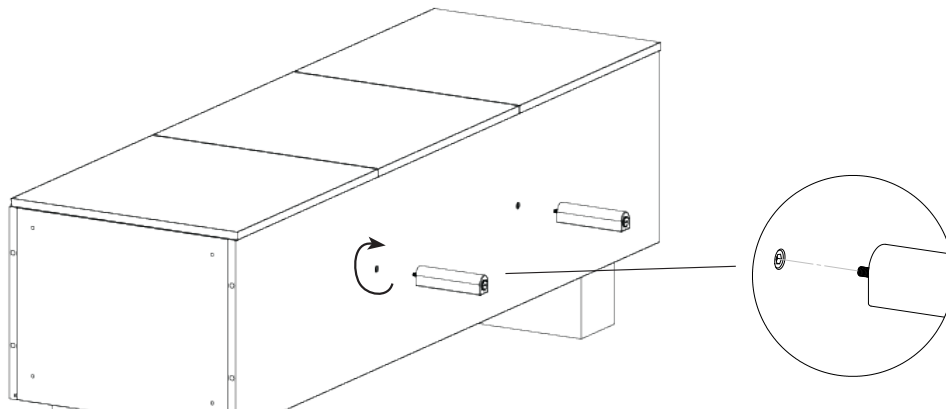

Herefter roteres kassen med dørene og det monterede støtteben, så den står oprejst på de to emballage forhøjere.

Then rotate the cabinet with the support legs, placing it upright on the two cardboard boxes.

Drehen Sie den Korpus anschließend so, dass er mit den montierten Stützfüßen aufrecht auf den beiden Pappkartons steht.

Ensuite, tournez le meuble avec le pied de soutien et mettez le debout sur les deux boîtes en carton.

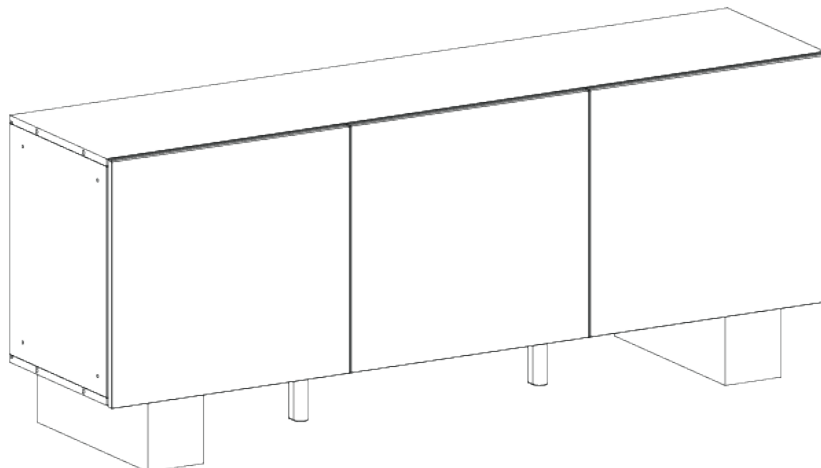

# SM713

Nu monteres den venstre sidegavl ved at skruer 4 x (e) skruer fra den indvendige side af kassen med døre, ud i montagebeslagene i sidegavlen. Sørg for at 4 x (e) skruer monteres og strammes helt før næste step.

Now attach the left side panel by screwing in 4 x (e) screws from the inside of the cabinet into the mounting brackets on the side panel. Make sure all 4 x (e) screws are fully installed and tightened before proceeding to the next step.

Montieren Sie nun die linke Seitenwand, indem Sie 4 x (e) Schrauben von der Innenseite des Korpus in die Montagebeschläge der Seitenwand einschrauben. Stellen Sie sicher, dass die 4 x (e) Schrauben montiert und vollständig angezogen sind, bevor Sie mit dem nächsten Schritt fortfahren.

Fixez d'abord le panneau latéral gauche en vissant les 4 x vis (e) depuis l'intérieur du meuble dans les douilles insérées dans le panneau latéral. Il faudra serrer les vis au fond avant de passer au côté droite.

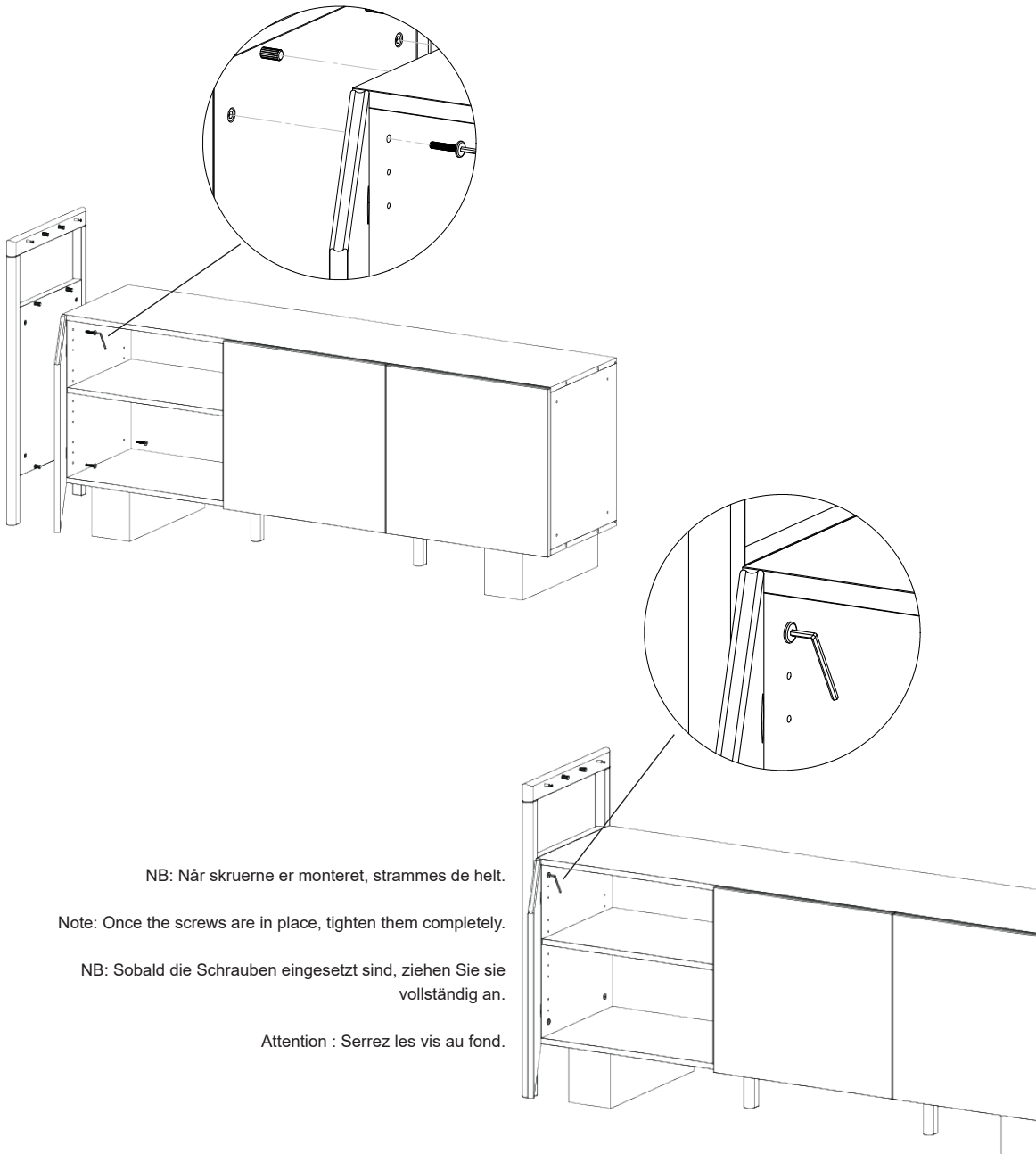

NB: Når skruerne er monteret, strammes de helt.

Note: Once the screws are in place, tighten them completely.

NB: Sobald die Schrauben eingesetzt sind, ziehen Sie sie vollständig an.

Attention : Serrez les vis au fond.

**4**

# SM713

Nu monteres den højre sidegavl løseligt ved at skrue 2 x (e) skruer fra den indvendige side af kassen med døre, ud i montagebeslagene i sidegavlen. Sørg for at 2 x (e) skruer monteres løseligt i de to nederste montagebeslag.

Now loosely attach the right side panel by attaching 2 x (e) screws from the inside of the cabinet into the mounting brackets on the side panel. Make sure the 2 x (e) screws are loosely installed in the two lower mounting brackets.

Befestigen Sie nun die rechte Seitenwand locker, indem Sie 2 x (e) Schrauben von der Innenseite des Korpus in die Montagebeschläge der Seitenwand einschrauben. Stellen Sie sicher, dass die 2 x (e) Schrauben locker in den beiden unteren Montagebeschläge montiert sind.

Fixez légèrement le panneau latéral droit en utilisant les 2 x vis (e) depuis l'intérieur du meuble dans les douilles insérées dans le panneau. Assurez-vous que les 2 vis sont lâchement fixées.

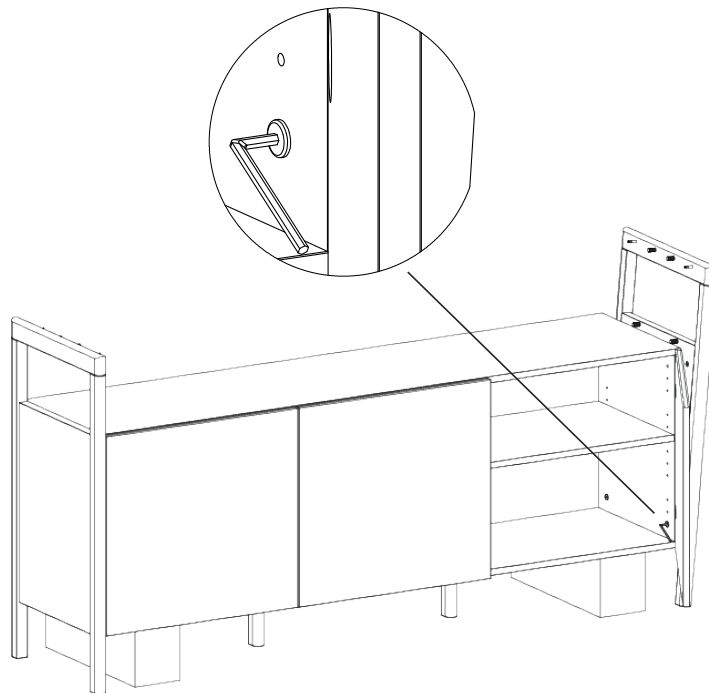

NB: Når den højre sidegavl er monteret løseligt i bunden, skal hylderne monteres

Note: Once the right side panel is loosely attached at the bottom, the shelves must be installed.

NB: Sobald die rechte Seitenwand unten locker befestigt ist, müssen die Regalböden montiert werden.

NB : Une fois le panneau latéral droit a été légèrement fixé au fond, les étagères pourront être insérées.

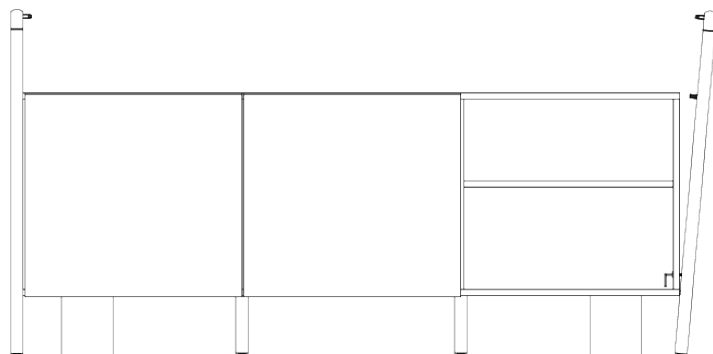

**5**

# SM713

Nu monteres den øverste hylde. Sørg for at skruer (c) og dyvler (d) fra venstre sidegavl rammer ind i hyldens montage beslag. Med en skruetrækker spændes 2 x (b) beslag i venstre side fra undersiden af hylden. Nu kan højre sidegavl skubbes på plads.

Now install the shelf. Make sure that screws (c) and dowels (d) from the left side panel align with the mounting brackets of the shelf. Use a screwdriver to tighten 2 x (b) brackets at the left side from underneath the shelf. Now the right side panel can be pushed into place.

Montieren Sie nun das Regalbrett. Achten Sie darauf, dass die Schrauben (c) und Dübel (d) aus der linken Seitenwand in die Montagebeschläge des Regalbretts greifen. Ziehen Sie die 2 x (b) Beschläge an der linken Seite von der Unterseite des Regalbretts mit einem Schraubendreher fest. Jetzt kann die rechte Seitenwand eingeschoben werden.

Maintenant installez l'étagère. Faites entrer les goujons d'assemblage (c) et les chevilles en bois (d) dans les ferrures d'assemblage de l'étagère. À l'aide d'un tournevis, fixez les 2 x ferrures d'assemblage (b) sur le côté gauche par le dessous de l'étagère. Du côté droit de l'étagère, placez simplement le panneau latéral droit de manière lâche pour soutenir l'étagère. Vous pouvez maintenant mettre en place le panneau latéral droit.

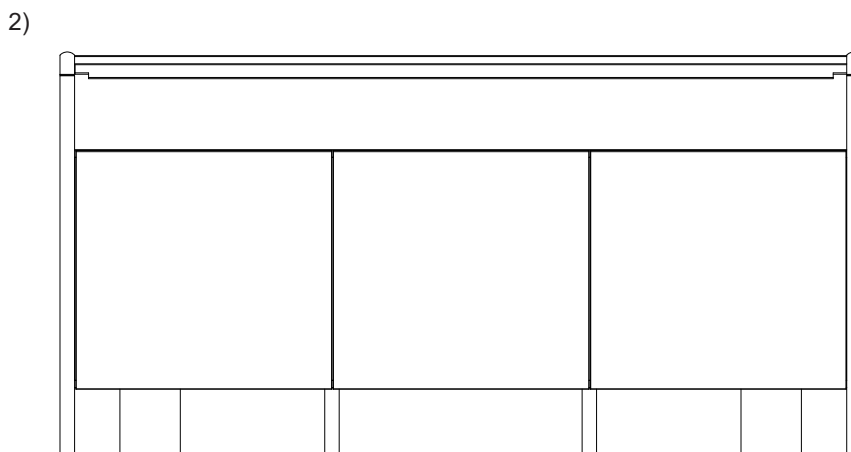
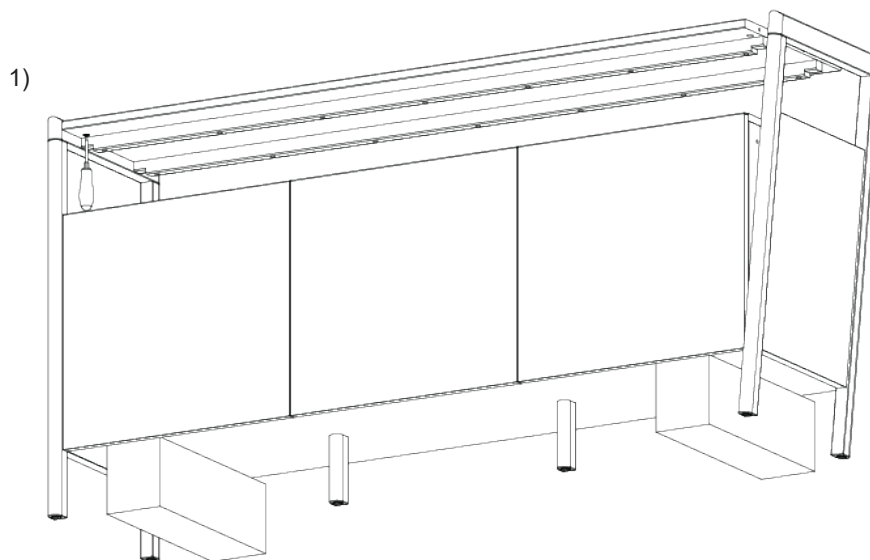

# SM713

Monter og efterspænd de resterende (e) skruer i højre side af møblet.  
Efterspænd 2 x (b) beslag i højre side fra undersiden af hylderne.

Install and tighten the remaining (e) screws on the right side of the unit.  
Tighten 2 x (b) brackets on the right side from underneath the shelves.

Montieren und ziehen Sie die restlichen (e) Schrauben an der rechten Seite des Möbels fest. Ziehen Sie die 2 x (b) Beschläge an der rechten Seite von der Unterseite der Regalbretter fest.

Insérez et fixez les vis restants (e) dans le côté droit du meuble. Resserrez les 2 x ferrures (b) en dessous les côtés droits des étagères.

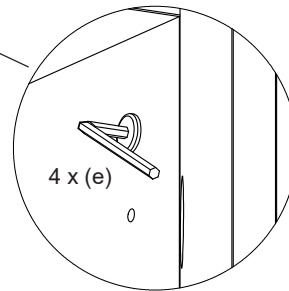
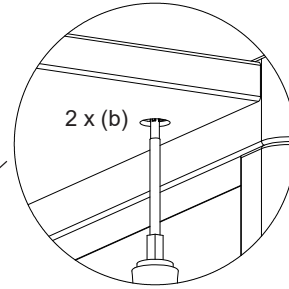
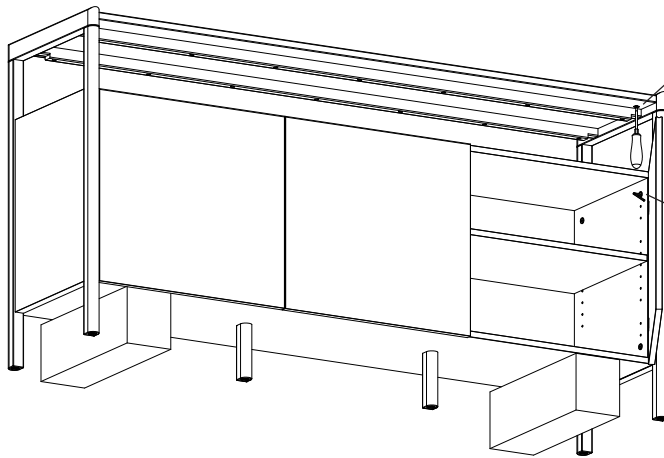

**7**

4 x (f) dækhætte placeres på undersiden af hylderne hvor 4 x (b) beslag er monteret.

Place 4 x (f) cover caps on the underside of the shelves where 4 x (b) brackets are mounted.

Platzieren Sie 4 x (f) Abdeckkappen an der Unterseite der Regalböden, wo die 4 x (b) Beschläge montiert sind.

Mettez 4 x (f) capuchons sur les ferrures (b) en dessous les étagères.

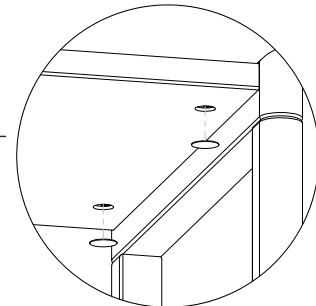
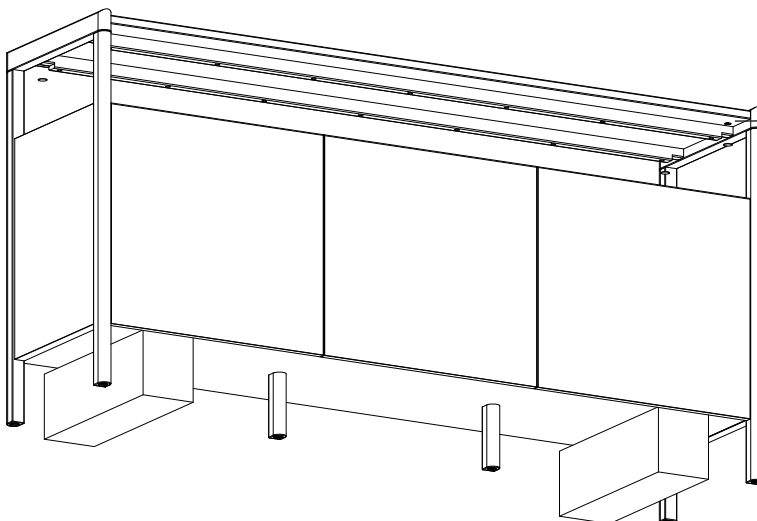

**8**

# SM713

Emballage forhøjerne kan nu fjernes. Juster stilleskoene på møblets ben, så det står i vater.

The cardboard boxes can now be removed. Adjust the leveling feet on the legs of the unit to stabilize it.

Die Pappkartons können nun entfernt werden. Justieren Sie die Stellfüße an den Möbelfüßen, sodass das Möbelstück waagrecht steht.

Enlevez les boîtes en carton. Réglez les patins de réglage sur les pieds afin qu'ils soient de niveau.

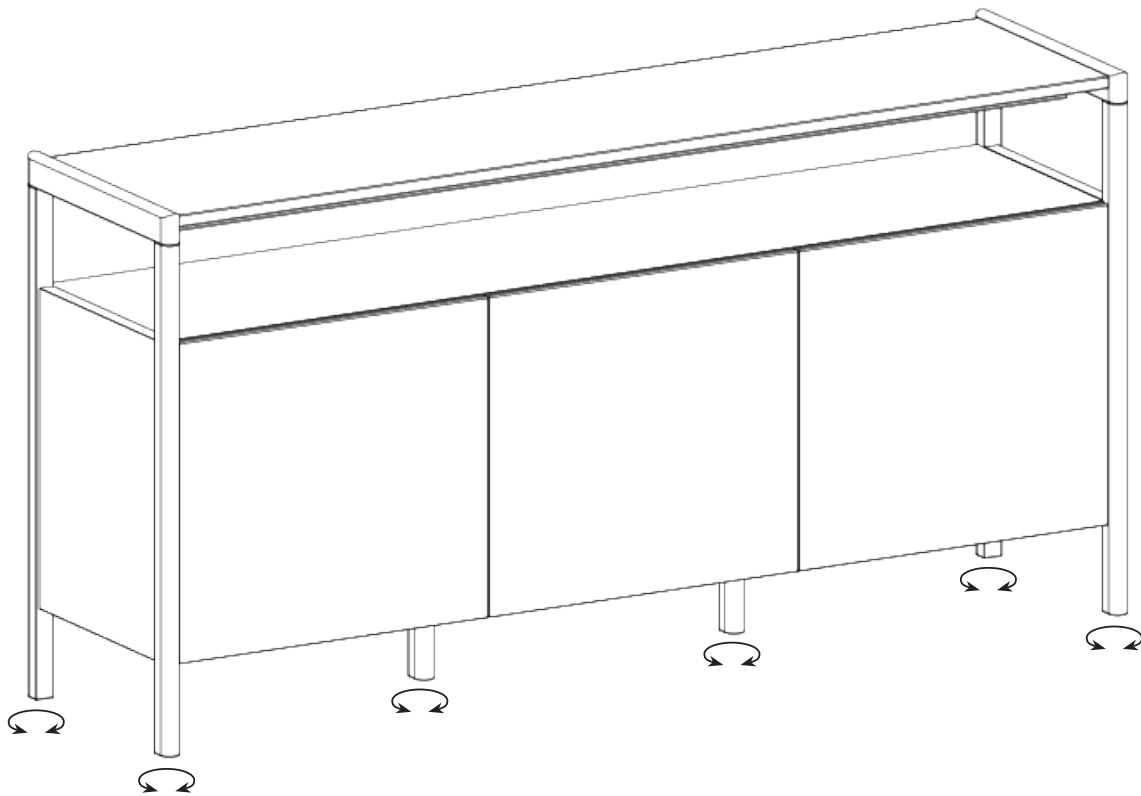
**9**

## Miljø

Skovby forsker til stadighed i nye metoder til fremstilling af miljøvenlige møbler. Dit nye møbel påvirker således naturen mindst muligt, idet det kun er til de smukke synlige overflader, der er anvendt langsomt voksende ædeltræ. Overfladebehandlingen og den miljøvenlige indre træmasse, ved finerede produkter, lever op til de strengeste europæiske normer, hvilket bl.a. betyder, at møblet kan bortskaffes forureningsfrit, når det engang er udtjent.

## Environment

Skovby continually searches for new methods for the production of environmental furniture. Therefore your new furniture affects nature as little as possible as only the beautiful visible surfaces are made of slowly growing precious wood. The surface treatment and the eco-friendly inner wood, for veneered products, conform with the strictest European standards. This means that you can dispose of the furniture practically without polluting nature when the furniture eventually reaches the end of its life cycle.

## Umwelt

Skovby sucht ständig nach neuen Methoden zur Herstellung umweltverträglicher Möbel. Ihr neues Möbel belastet somit die Umwelt möglichst wenig, da nur für die schönen sichtbaren Oberflächen langsamwachsendes Edelholz verwendet wurde. Die Oberflächenbehandlung und die umweltfreundliche innere Holzmasse für Furnierprodukte entsprechen den strengsten europäischen Normen. Dies bedeutet u.a., dass ausgediente Skovby-Möbel umweltneutral entsorgt werden können.

## Environnement

Skovby recherche continuellement des nouvelles méthodes de production qui protège l'environnement. La production de votre nouvelle meuble a endommagé la nature aussi peu que possible, parce que ce n'est que les belles surfaces visibles qui sont fabriquées de bois fin croissant lentement. La surfaçage et le bois d'intérieur utilisés pour les meubles plaqués sont conformes aux normes Européennes les plus strictes. Entre outre ceci vous permet de vous débarrasser de votre meuble, lorsqu'il a fait son temps.

# SM713

## Justering af døre Adjustment of doors Einstellung der Türen Réglage des portes



### Før dør justering

Møblet SKAL nivelleres, så det står i lod/vater

### Before adjustment of doors

The cabinet MUST be levelled

### Vor der Einstellung der Türen

Der Schrank MUSS nivelliert werden

### Avant le réglage des portes

Assurez-vous d'abord que le meuble soit nivelé.

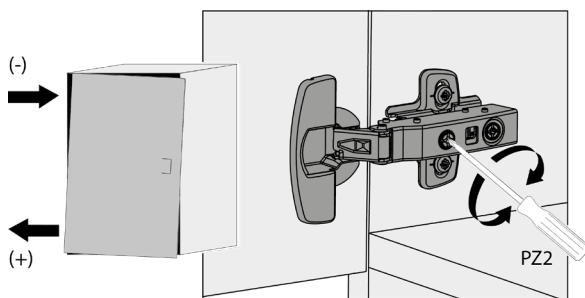

### Sidejustering

Fjern dækkapslen på hængslerne. Juster med en pz2 skruetrækker.

### Side adjustment

Remove the cover on the hinges. Adjust with a PZ2 screwdriver

### Seitenverstellung

Entfernen Sie die Abdeckstopfen an den Scharnieren. Mit einem Schraubendreher PZ2 einstellen

### Réglage des côtes

Enlevez les capsules couvrant les charnières. Réglez avec un tournevis pz2.

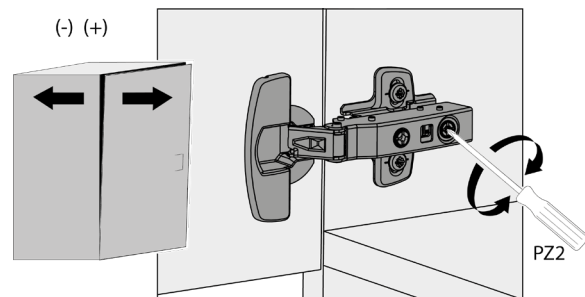

### Dybdejustering

Fjern dækkapslen på hængslerne. Juster med en pz2 skruetrækker.

### Depth adjustment

Remove the cover on the hinges. Adjust with a PZ2 screwdriver.

### Tiefeneinstellung

Entfernen Sie die Abdeckstopfen an den Scharnieren. Mit einem Schraubendreher PZ2 einstellen

### Réglage de profondeur

Enlevez les capsules couvrant les charnières. Réglez avec un tournevis pz2.

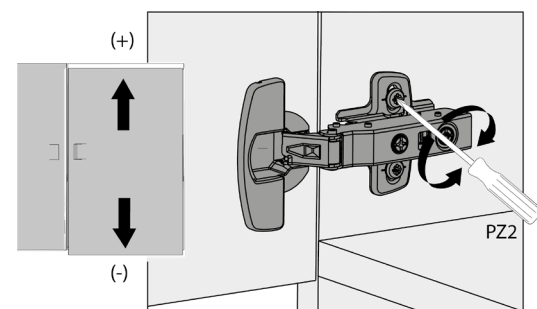

### Højdejustering

Fjern dækkapslen på hængslerne. Juster med en pz2 skruetrækker.

### Height adjustment

Remove the cover on the hinges. Adjust with PZ2 screwdriver

### Höhenverstellung

Entfernen Sie die Abdeckstopfen an den Scharnieren. Mit einem Schraubendreher PZ2 einstellen

### Réglage d'hauteur

Enlevez les capsules couvrant les charnières. Réglez avec un tournevis pz2.



# SM713

## Montering og afmontering af døre Attaching and dismantling the doors Montage und Demontage der Türen Montage et démontage des portes



Video guide

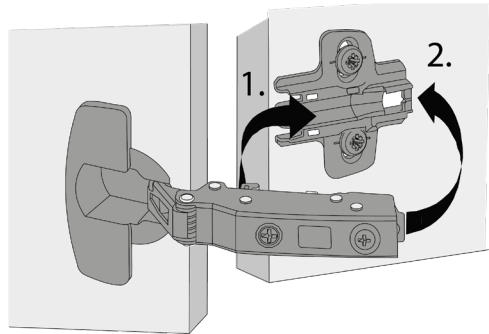

Montering  
Assembly  
Montage  
Assemblée

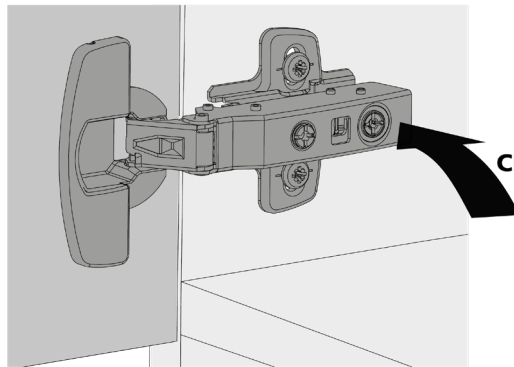

Video guide

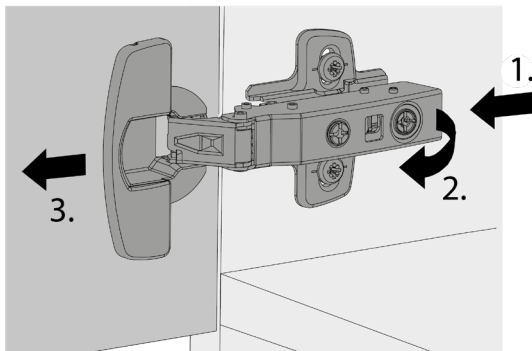

Afmontering  
Disassembly  
Demontage  
Démontage